

## ART. 496

VALVOLA A SFERA AD ANGOLO CON FILTRO, RITEGNO INCORPORATO E CON TAPPO D'ISPEZIONE. FINITURA CROMATA

ANGLED BALL VALVE WITH BUILT-IN STRAINER, CHECK VALVE AND INSPECTION PLUG. CHROME PLATED FINISHING

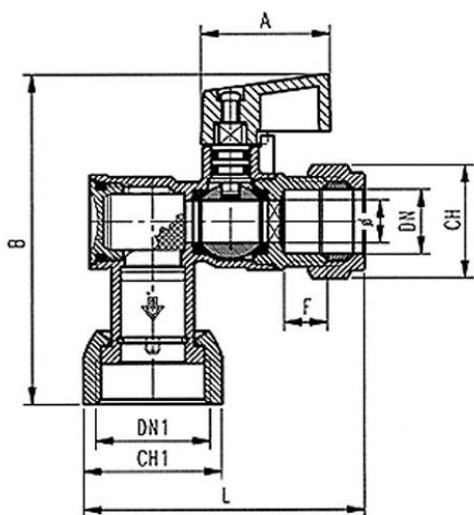

### IMPIEGHI - USES

Airaga Rubinetterie S.P.A produce e collauda le valvole a sfera art. 496 adottando un sistema di qualità secondo le norme UNI EN ISO 9001:2015. Vengono utilizzate principalmente in impianti di riscaldamento ed igienico-sanitari. Sono dotate di filtro anti-impurità e valvola di ritegno per evitare il ritorno dell'acqua all'interno dell'impianto. Dotate di tappo di manutenzione, vengono installate sulla valvola miscelatrice che ha il compito di mantenere a temperatura costante l'acqua miscelata al variare delle condizioni di temperatura e pressione dell'acqua calda e fredda.

*Airaga Rubinetterie Spa produces and tests valves range 496 according to a quality system UNI EN ISO 9001:2015. They are mainly used in: heating systems, sanitary facilities. They have a strainer and check valve to avoid the return of the water inside the system. With the maintenance plug, they are fitted on the mixing valve which must keep constants the temperature of the mixed wate, depending on the conditions of the temperature and pressure of cold water and hot water.*

### MATERIALI E CARATTERISTICHE – MATERIALS AND FEATURES

**Corpo** : stampato a caldo da barra EN12165 CW617N, burattato e cromato.  
**Manicotto** : lavorato da barra EN12164 CW617N, cromato.  
**Asta di comando**: lavorata da barra EN12164 CW617N.  
**Sfera** : lavorata da barra EN12164 CW617N, diamantata e cromata a spessore.  
**Filtro** : acciaio INOX AISI 304.  
**Guarnizioni di tenuta sfera**: P.T.F.E.  
**Valvola di ritegno**: plastica.  
**Guarnizione tappo**: O-Ring NBR 70.  
**O-Rings asta**: NBR 70.  
**Farfalla di manovra**: plastica colore nero.  
**Vite**: UNI 5739 - acciaio zincato.  
**Calotta forata**: stampata da barra EN12165 CW617N, burattata e cromata.  
**Anello blocca ritegno**: bronzo fosforoso.  
**Tappo lato filtro**: lavorato da barra EN12164 CW617N, cromato.  
**Ogiva**: EN12449 - CW508L.  
**Calotta libera** : lavorata da barra EN12164 CW617N, cromata.  
**Attacchi filettati**: a compressione  $\phi 15$  mm.  
**Sigillante per filettature**: adesivo anaerobico tipo "Loctite".  
**Trattamento esterno valvola**: superficie cromata brillante.

**Body** : hot moulded from EN12165 CW617N bar, barrell rolled and chrome plated.  
**Sleeve** : worked from EN12164 CW617N bar, chrome plated.  
**Stem** : worked from EN12164 CW617N bar.  
**Ball** : turned from EN12164 CW617N bar, diamond and chrome plated.  
**Filter** : stainless steel AISI 304.  
**Ball gaskets**: P. T. F. E.  
**Check valve**: plastic, black colour.  
**Plug gasket**: O-Ring NBR 70.  
**Stem O-Rings**: NBR 70.  
**Butterfly handle**: plastic, black colour.  
**Screw**: UNI 5739 - galvanized steel.  
**Nut with hole** : moulded from EN12165 CW617N bar, barrell rolled and chrome plated.  
**Block check ring**: phosphor bronze.  
**Plug for filter**: worked from EN12164 CW617N bar, sandblasted and chrome plated.  
**Olive**: EN12449 - CW508L.  
**Swivel nut**: worked from EN12164 CW617N bar, chrome plated.  
**Threaded connections**: compression ends  $\phi 15$  mm.  
**Seal for threads**: "Loctite" type anaerobic adhesive.  
**External treatment** : brilliant chrome plated surface

### CONDIZIONI DI ESERCIZIO – WORKING CONDITIONS

**Temperatura di esercizio**: limite di servizio da +30° C a +65° C.  
**Working temperature**: service limit from +30° C to +65° C.  
**Pressione massima di esercizio** | **Maximum working pressure**  
TUTTE LE MISURE / ALL SIZES - PN10

| ART.                    | 0496A051507          |
|-------------------------|----------------------|
| <b>DN e pass. mm</b>    | 15 mm / $\phi$ 10 mm |
| <b>DN mm</b>            | 15,2                 |
| <b>DN1 mm</b>           | 1/2"                 |
| <b>L mm</b>             | 64,5                 |
| <b>A mm</b>             | 29,5                 |
| <b>B mm</b>             | 77                   |
| <b>F mm</b>             | 10                   |
| <b>CH mm</b>            | 24                   |
| <b>CH1 mm</b>           | 32                   |
| <b>Peso (Weight) g.</b> | 210                  |