

ART. 295

VALVOLA A SFERA FLANGIATA PN 10/16 IN OTTONE

FLANGED BRASS BALL VALVE PN 10/16

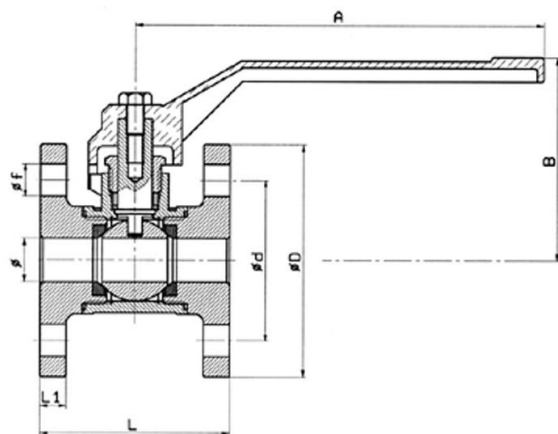

IMPIEGHI - USES

Airaga Rubinetterie S.P.A produce e collauda le valvole art. 295 adottando un sistema di qualità secondo le norme UNI EN ISO 9001:2015.

Le valvole 295 possono essere utilizzate principalmente nei seguenti settori di applicazione: impianti di riscaldamento, idrici, igienico sanitari, aria compressa, reti di distribuzione agricole, vapori e olii a contatto con liquidi compatibili non corrosivi.

Airaga Rubinetterie Spa produces and tests valves Art. 295 complying with a quality system according to UNI EN ISO 9001:2015.

The valves art.295 can be mainly used in the following fields: heating systems, waterworks, sanitary facilities, compressed air, agricultural distribution networks, steam and oils in contact with non corrosive fluids.

MATERIALI E CARATTERISTICHE – MATERIALS AND FEATURES

Corpo e flange: fusi in Ottone UNI EN1982, sabbiati.

Premistoppa e asta di comando: lavorati da barra EN 12164 CW617N.

Sfera: fino al DN32 stampata da barra EN 12165 CW617N, dal DN40 al DN100 fusa in ottone EN1982, diamantata e cromata a spessore.

Anello ferma asta: lavorato da barra EN 12164 CW617N.

Guarnizioni asta: P.T.F.E.

Guarnizioni flange: P.T.F.E.

Guarnizioni di tenuta sfera: P.T.F.E.

Leva di manovra: fusa in lega di alluminio UNI EN 1706, sabbiata e rivestita.

Vite: UNI 5739 acciaio zincato.

Sigillante per filettature: adesivo anaerobico tipo "Loctite".

Attacchi flangiati: UNI 2277(PN 10)-UNI 2278.

Body and flange : melted in brass UNI EN 1982, sandblasted.

Gland and stem: worked from EN 12164 CW617N bar.

Ball: until DN32 hot moulded from EN 12165 CW617N bar, from DN40 to DN100 melted in brass EN1982, diamond and chrome plated.

Stem-stopping ring: worked from EN 12164 CW617N bar

Gasket stem: P.T.F.E.

Gasket for flange: P.T.F.E.

Ball gaskets: P.T.F.E.

Lever: melted in aluminium alloy UNI EN 1706, sandblasted and coated with epoxidic paint.

Screw: UNI 5739, galvanized steel.

Seal for threads: "Loctite" type anaerobic adhesive.

Flanged connections: UNI 2277(PN 10)-UNI 2278.

CONDIZIONI DI ESERCIZIO – WORKING CONDITIONS

Temperatura di esercizio: limite di servizio da -10 °C a +120 °C.

Pressione di esercizio: limite di servizio 16 Bar fino a DN50, 15 Bar per DN65, 12 Bar per DN80, 9 Bar per DN100, 7 Bar per DN125 e 6 Bar per DN150.

* PN 10 Fori n° 4 | * PN 16 Fori n° 8

Working temperature: service limit from -10 °C to +120 °C.

Working pressure: service limit 16 Bar until DN50, 15 Bar per DN65, 12 Bar per DN80, 9 Bar per DN100, 7 Bar per DN125 and 6 Bar per DN150.

* PN 10 Holes n° 4 | * PN 16 Holes n° 8

ART.	0295/04	0295/05	0295/06	0295/07	0295/08	0295/09	0295/10	0295/11	0295/13
DN e pass. mm	15 (15)	20 (20)	25 (25)	32 (32)	40 (40)	50 (49)	65 (60)	80 (74)	100 (94)
L	65	80	85	100	110	125	140	150	170
L1	9	9	10	11	11	12	12	14	15
B	70	70	90	100	110	120	130	145	170
A	140	140	165	165	200	200	240	240	320
ØD	95	105	115	140	150	165	185	200	220
ød	65	75	85	100	110	125	145	160	180
øf	14	14	14	18	18	18	18	18	18
Fori n°	4	4	4	4	4	4	4	8	8
Peso (Weight) g.	1,400	1,800	2,500	3,620	4,760	6,500	8,900	11,850	15,600