

ART. 190/A

VALVOLA A SFERA PER CONTATORI M.F./CALOTTA
CON MANIGLIA A FARFALLA ROSSA

BALL VALVE FOR COUNTER METERS M.F./SWIVEL
UNION NUT WITH RED BUTTERFLY HANDLE

IMPIEGHI - USES

Airaga Rubinetterie S.P.A produce e collauda le valvole a sfera art. 190/A adottando un sistema di qualità secondo le norme UNI EN ISO 9001:2015. Vengono utilizzate principalmente in applicazioni civili ed industriali che utilizzano liquidi compatibili non corrosivi, aria compressa e acqua.

Airaga Rubinetterie SpA produces and tests ball valves range 190/A according to a quality system UNI EN ISO 9001:2015. They are mainly used in : civil and industrial applications with non corrosive fluids, compressed air and water.

MATERIALI E CARATTERISTICHE – MATERIALS AND FEATURES

Corpo e maniccotto: stampati a caldo da barra EN12165 CW617N, nichelati.
Premistoppa e asta di comando: lavorati da barra EN12164 CW617N.
Sfera: stampata da barra EN12165 CW617N fino al DN32, DN40 fusa in EN 1982, diamantata e cromata a spessore.
Anello ferma asta: lavorato da barra EN12164 CW617N.
Guarnizioni di tenuta sfera: P. T. F. E.
Guarnizione asta: P. T. F. E.
Farfalla di manovra: pressofusa o fusa in lega di alluminio UNI EN 1706 sabbiata e rivestita con vernici epossidiche.
Codolo: stampato a caldo da barra EN12165 CW617N fino al DN32, DN40 fuso in EN 1982, nichelato.
Calotta: stampata a caldo da barra EN12165 CW617N, nichelata.
Vite: UNI 5739 - acciaio zincato.
Attacchi filettati : filettature UNI ISO 228/1
Sigillante per filettature: adesivo anaerobico tipo "Loctite".
Trattamento esterno valvola: superficie nichelata brillante.

Body and sleeve: hot moulded from EN12165 CW617N bar, nickel-plated.

Gland and stem: worked from EN12164 CW617N bar.

Ball: moulded from EN12165 CW617N bar until DN32, DN40 melted in EN 1982, diamond and chrome plated.

Stem-stopping ring: worked from EN12164 CW617N bar.

Ball gaskets: P. T. F. E.

Stem gasket: P. T. F. E.

Butterfly handle: die cast or melted in aluminium alloy UNI EN 1706, sandblasted and coated with epoxidic paints.

Tang: hot moulded from EN12165 CW617N bar until DN32, DN40 melted in EN 1982, nickel plated.

Swivel: hot moulded from EN12165 CW617N bar, nickel plated.

Screw: UNI 5739 - galvanized steel.

Threaded connections: UNI ISO 228/1 threads.

Seal for threads: "Loctite" type anaerobic adhesive.

External treatment : brilliant, nickel plated surface.

CONDIZIONI DI ESERCIZIO – WORKING CONDITIONS

Temperatura di esercizio: limite di servizio da -20 °C a +120 °C.

Working temperature: service limit from -20 °C to +120 °C.

Pressione massima di esercizio | Maximum working pressure

DN	PN
TUTTE LE MISURE / ALL SIZES	20

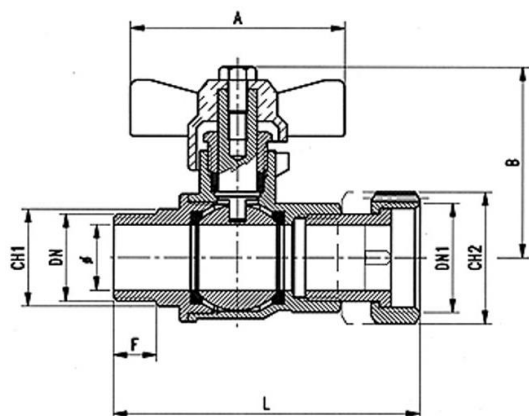

ART.	0190/A06	0190/A07	0190/A07/1	0190/A08	0190/A08/1	0190/09D
DNxDN1 e pass. mm	1"Mx1"1/4B (20)	1"1/4Mx1"1/4"B (25)	1"1/4Mx1"1/2B (32)	1"1/2Mx1"1/2B (32)	1"1/2Mx2"B (40)	2"Mx2"B (40)
L	98	102	112,5	120	140	145
B	63,5	67	67	67	83	83
F	15,5	16	16	17	17	18
CH1	34	42	42	48	48	60
CH2	46	46	53	53	64	64
A	65	65	65	65	80	80
Peso (Weight) g.	700	745	950	1010	1450	1470